

# LINHA MAÇARICO DE SOLDA

MODELO VT - 200N

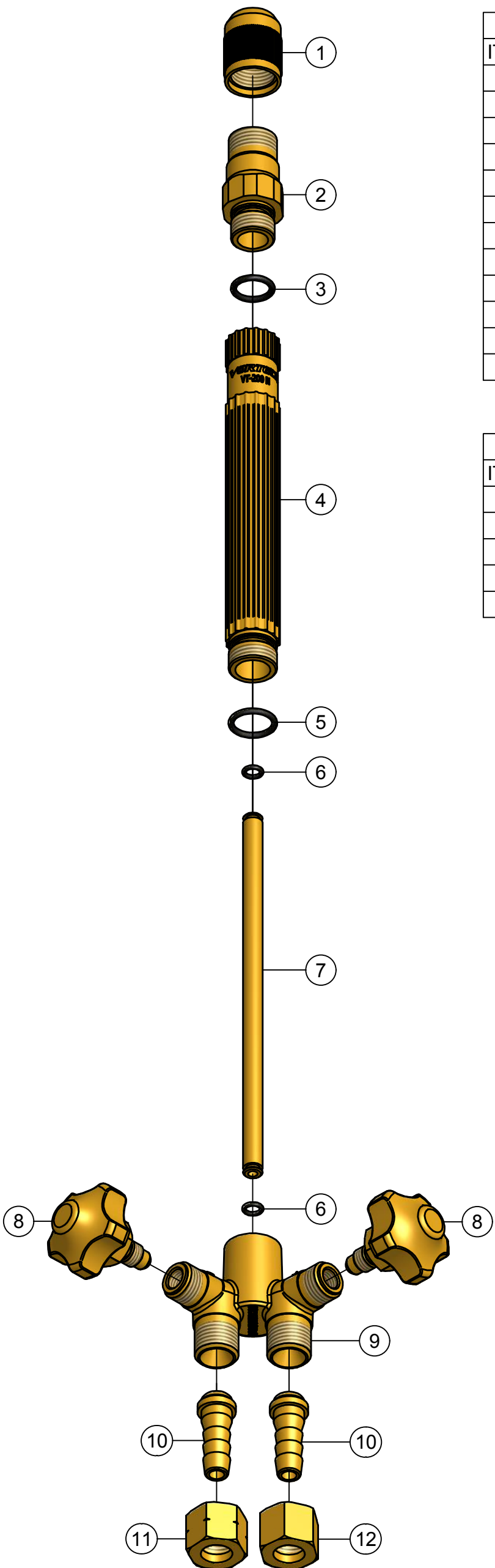

LISTA DE PEÇAS			
ITEM	CÓDIGO	DESCRIÇÃO	QTD.
1	1400200100007	FIXADOR VT-200 N	1
2	1400200100001	CORPO DIANTEIRO VT-200 N	1
3	1400200300004	O'RING - N° 1013	1
4	1400200100009	PUNHO DO MAÇARICO VT-200N	1
5	1400500300009	O'RING - N° 1014	1
6	1400200300002	O'RING - N° 6234	2
7	1400200100013	TUBO INTERNO VT-200 N	1
8	1400500100002	CONJUNTO DE REGULAGEM 15/64" (TABELA 1)	2
9	1400200100005	CORPO TRASEIRO VT-200 N	1
10	1400500100006	NIPLE 5/16"	2
11	1400500100008	PORCA DE SAÍDA ACETILENO	1
12	1400500100009	PORCA DE SAÍDA OXIGENIO	1

TABELA 1 - CONJUNTO DE REGULAGEM 15/64"		
ITEM	DESCRIÇÃO	QTD.
13	VOLANTE DO REGISTRO 1 1/4"	1
14	PORCA DO REGISTRO	1
15	ARRUELA DO FUSO DE TEFLON	1
16	HASTE PARA CONJUNTO DE REGULAGEM 15/64"	1
17	ESFERA DE INOX 15/64"	1

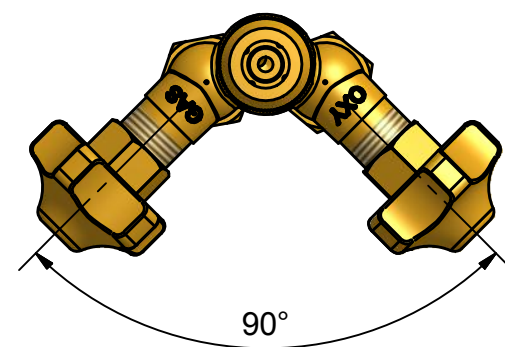
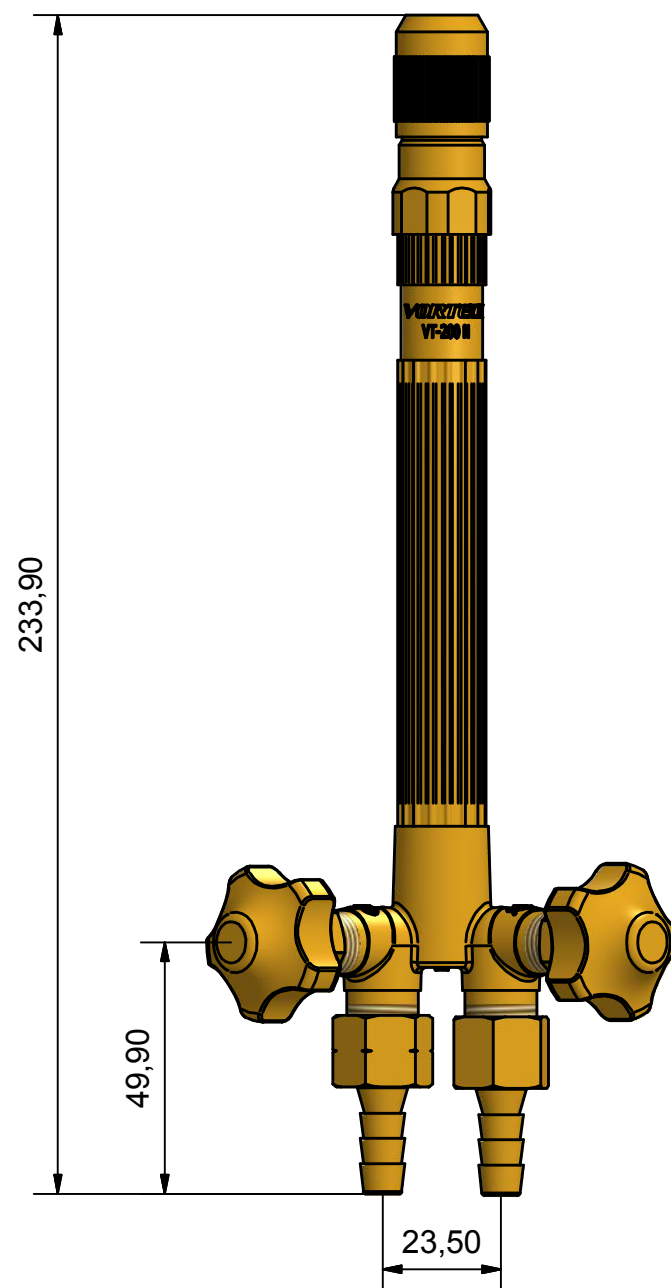
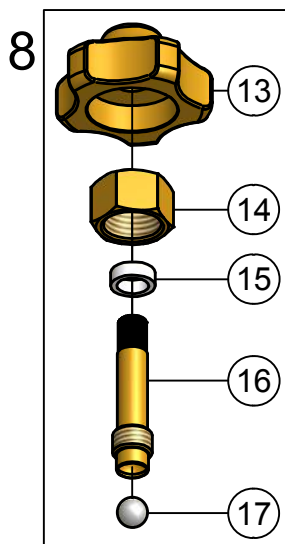

**PESO: 325g**